

VRTULOVÁ PŘÍMOPROUDÁ TURBÍNA PRO NÍZKÉ A STŘEDNÍ SPÁDY

Turbína je v přímoproudém uspořádání s pevným axiálním rozvaděčem a s regulací natáčením lopatek oběžného kola za provozu. Turbína umožňuje ekonomicky využít nízké spády. Turbína se vyrábí ve vertikálním, horizontálním nebo šikmém provedení. Variabilita provedení umožňuje optimální dispoziční návrh. Ekologicky čistá konstrukce je zajištěna oddělením částí mazaných ropnými produkty od vodního prostoru turbíny.

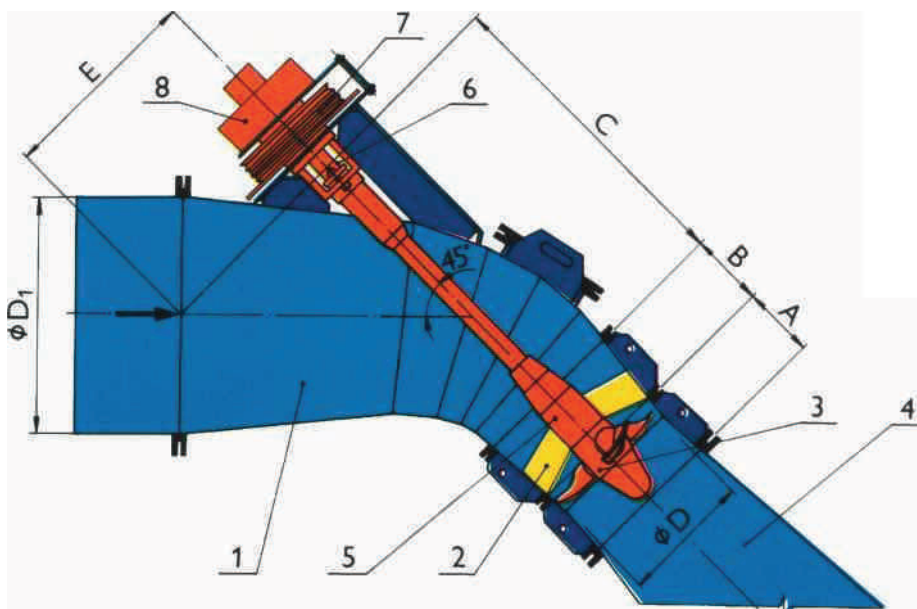

- 1 Vtok
- 2 Rozváděcí lopatky
- 3 Oběžné kolo
- 4 Savka
- 5 Vodicí ložisko
- 6 Radiálně axiální ložisko
- 7 Řemenice
- 8 Regulece lopatek oběžného kola

Rozměry

Typ	Ø D	Ø D1	A	B	C	E
3Th-500	500	820	225	283	1090	725
3Th-750	750	1203	335	350	1591	1071
3Th-1130	1130	1805	500	525	2387	1607

Provedení horizontální, vertikální nebo šikmé.

JEDNODUCHÁ KONSTRUKCE - VELKÁ SPOLEHLIVOST - VYSOKÉ MĚRNÉ OTÁČKY

VELKÁ HLTNOST - VYUŽITÍ NÍZKÝCH SPÁDŮ - VYSOKÁ ÚČINNOST

Oblastní diagram

D (průměr oběžného kola v mm)	500	750	1130
Q (hltnost turbíny v m ³ .s-1)	0,18 – 1,3	0,42 – 2,8	0,9 – 5,5
H (spád v m)	1,5 – 6	1,5 – 6	1,5 – 6

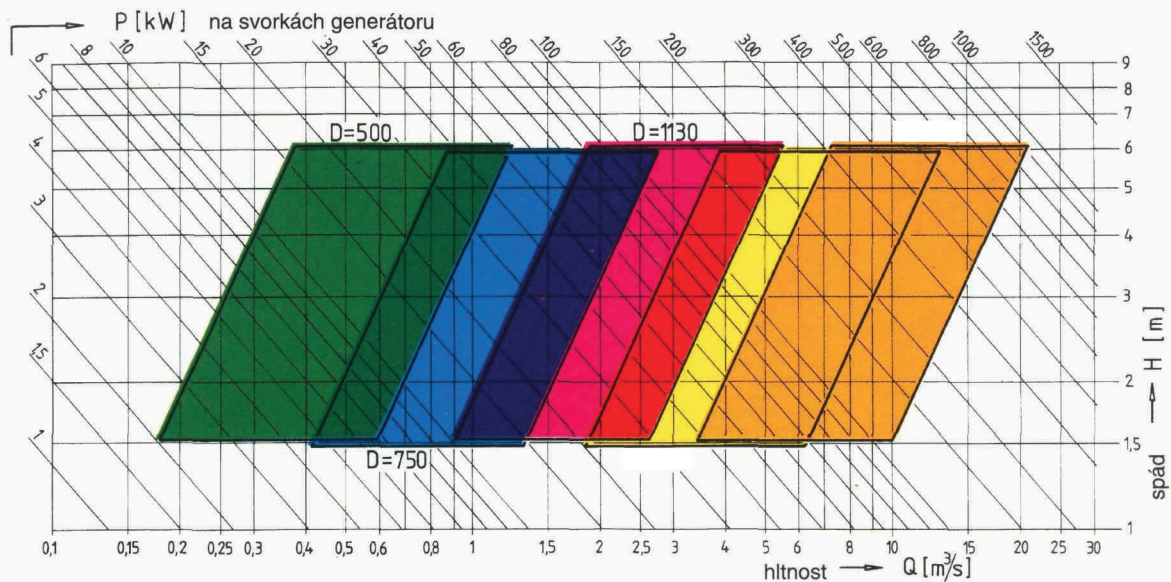

Mimo dodávek turbín nabízíme komplexní řešení malých vodních elektráren:

- vyhledávání lokalit, poradenskou a konzultační činnost, zpracování koncepčních studií, ekonomické vyhodnocení lokalit, inženýrskou činnost
- předprojektovou a projektovou dokumentaci
- dodavatelskou činnost formou vyššího dodavatele stavby

P&S[®]

akciová společnost

Na Pankráci 53 a 57

140 00 Praha 4

tel.: 241 410 302

fax: 241 409 467

tel.: 261 223 502

e-mail: p-s@volny.cz